

ІНСТРУКЦІЯ

-СТОЛИ ТА СТІЛЬЦІ ТРАПЕЦЕВИДНОЇ ФОРМИ ДЛЯ
РІЗНИХ ФУНКЦІЙ

НАД ПРОЄКТОМ ПРАЦЮВАЛИ:

АМАШ ХАНУНА-НЕЛЛІ

МАКСИМ ЮРША

ЛИЧОВА ПОЛІНА

ЛЕВЧУК МАРІЯ

АННА ПРОСКУРА

СТІЛ ТА СТИЛЬЧИК

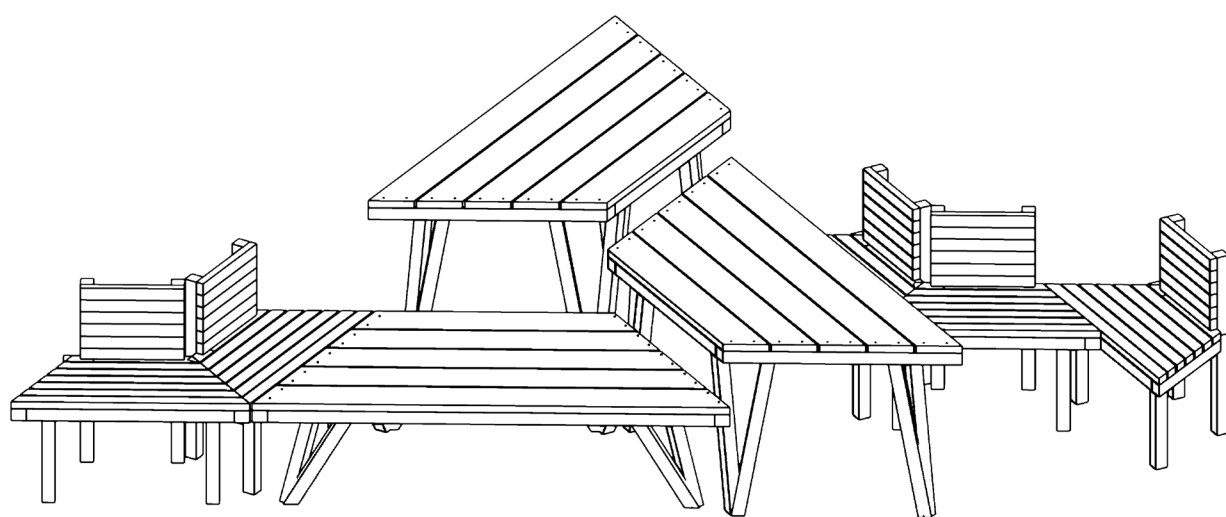

СПЕЦИФІКАЦІЯ



ШЛІФУВАЛЬНА МАШИНА

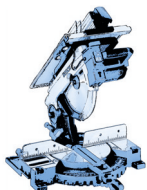

ЦИРКУЛЯРКА



РУЛЕТКА



РУКАВИЦІ ДЛЯ ДЕРЕВА



ШУРУПОВЕРТ



РІВЕНЬ



ГВИНТ

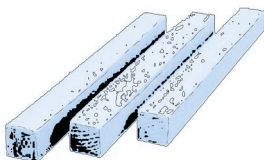

БАЛКИ(РІЗНИХ РОЗМІРІВ)



_____ ШЛІФУВАЛЬНИЙ ПАПІР



_____ ЦВЯХИ



_____ КЛЕЙ ДЛЯ ДЕРЕВА



_____ МОЛОТОК



_____ ПЕНЗЛИК

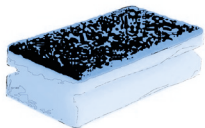

_____ ГУБКА



_____ ЗАХИСНІ ОКУЛЯРИ



_____ ШКАНТ



_____ БУДІВЕЛЬНИЙ ОЛІВЕЦЬ

КЛАСИФІКАЦІЯ:

- ВИСОКИЙ СТИЛ
- СЕРЕДНИЙ СТИЛ
- НИЗЬКИЙ СТИЛ

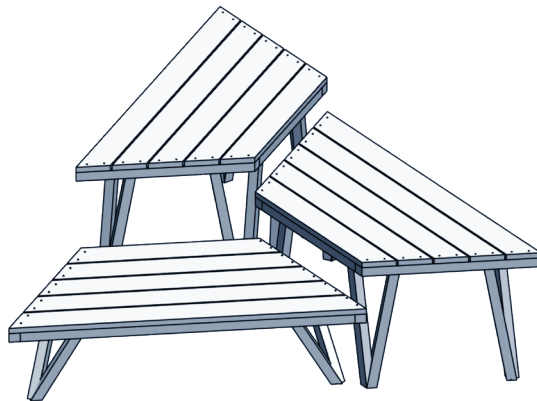

МАЛИЙ СТІЛ

СПЕЦИФІКАЦІЯ

СТІЛ 45СМ

	РОЗМІР ММ	КІЛЬКІСТЬ
БРУС	50x50x4000	3
ДОШКА	30x50x4000	2
ЦВЯХИ	2x50	20
ГВИНТИ	5x80	24
САМОРИЗИ	3,5x45	16
З'ЄДНУВАЛЬНІ ПЛАСТИНИ	2x30x35	4

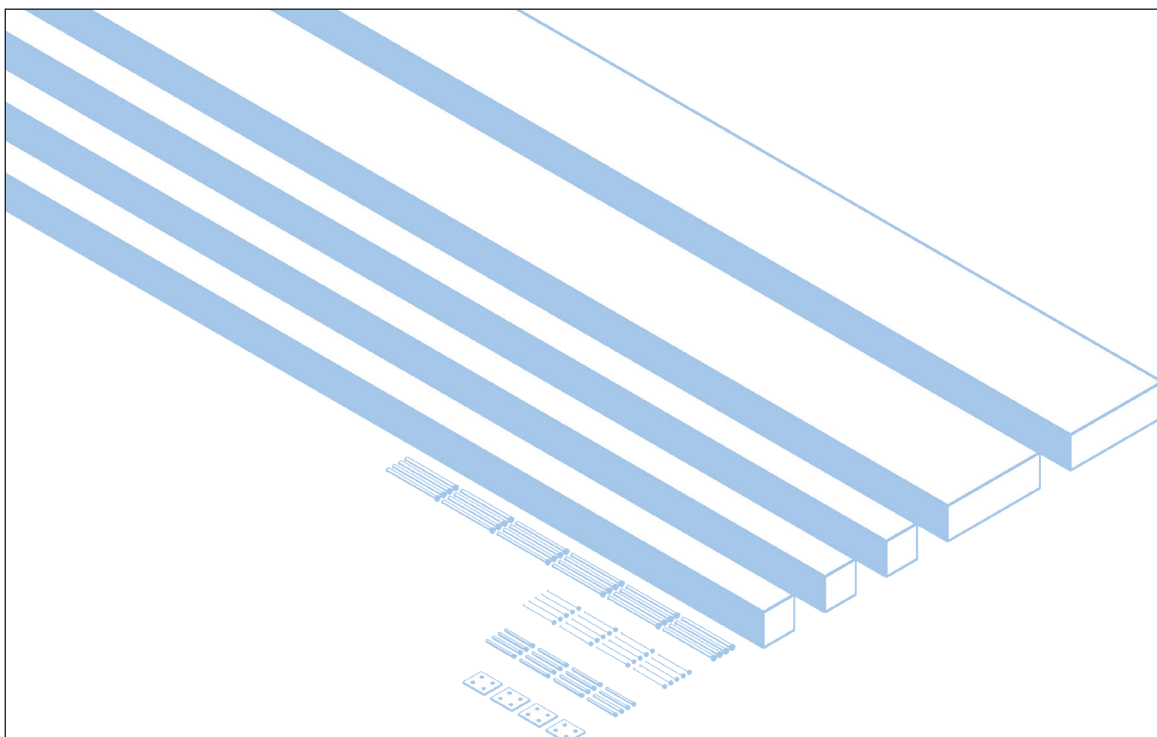

МАЛИЙ СТІЛ

ПОРІЗКА БАЛОК

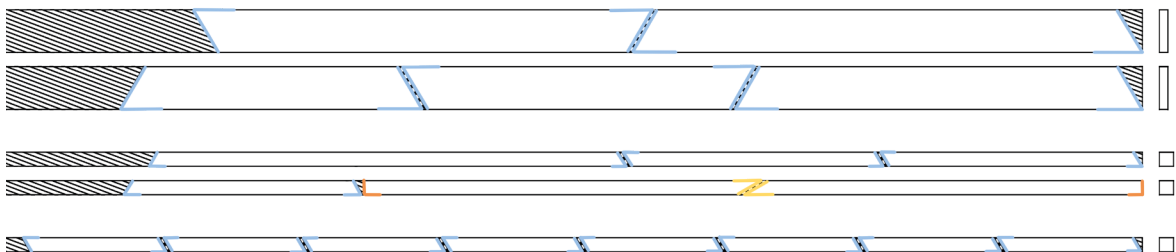
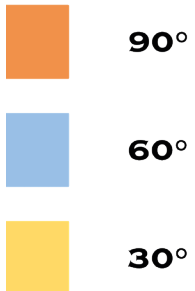

ДОВЖИНА ЗАВЖДИ ВІДМІРЯЄТЬСЯ ПО ДОВШІЙ СТОРОНІ

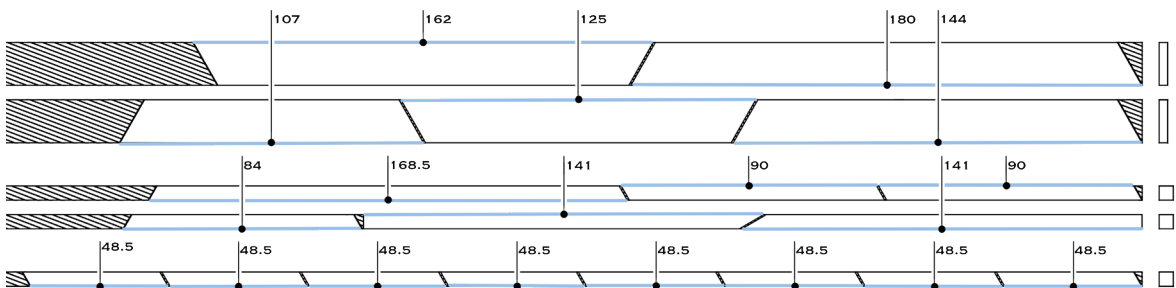

КАРКАС СТОЛІВ

ДЛЯ ВСІХ ВИДІВ СТОЛІВ-ОДНАКОВИЙ

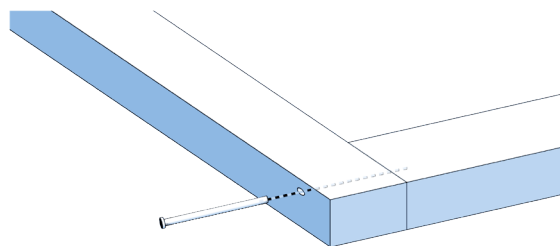
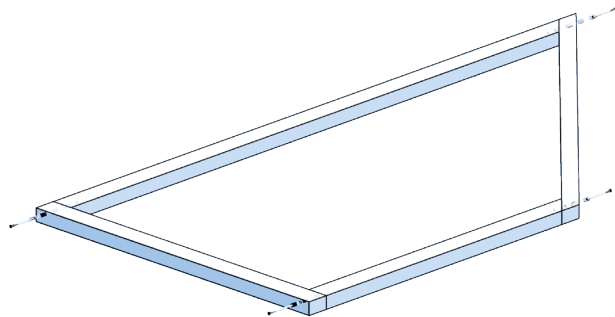
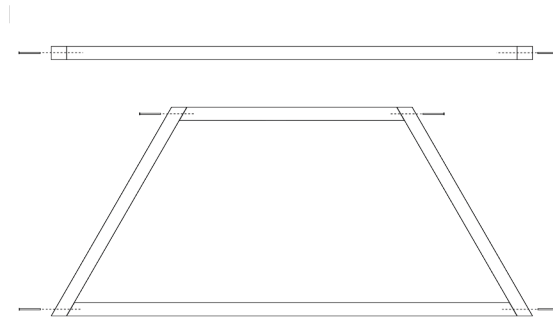

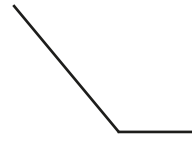
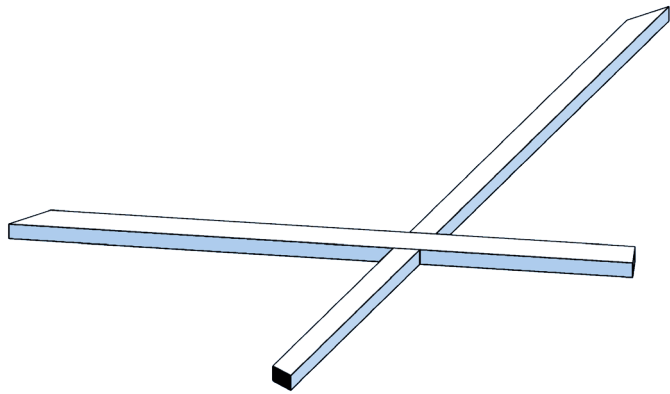

ДІАГОНАЛЬНИЙ
КАРКАС

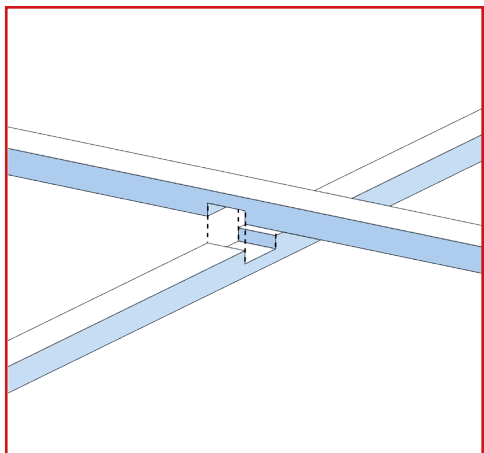
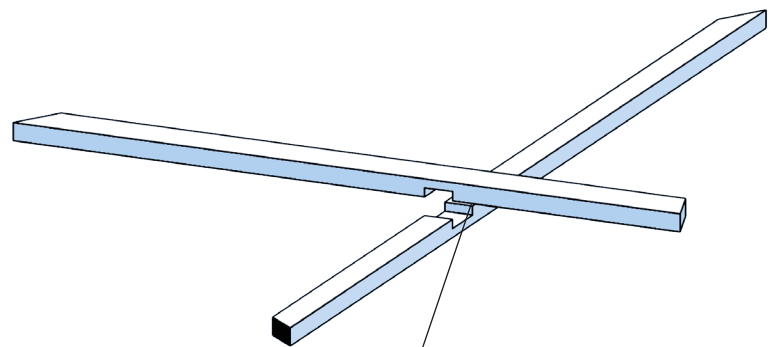

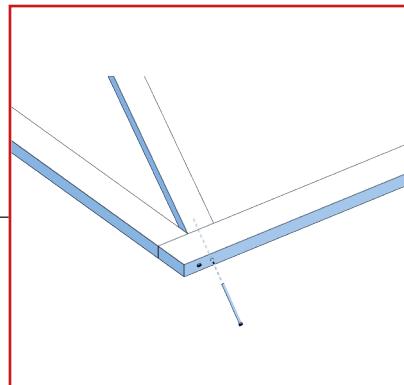
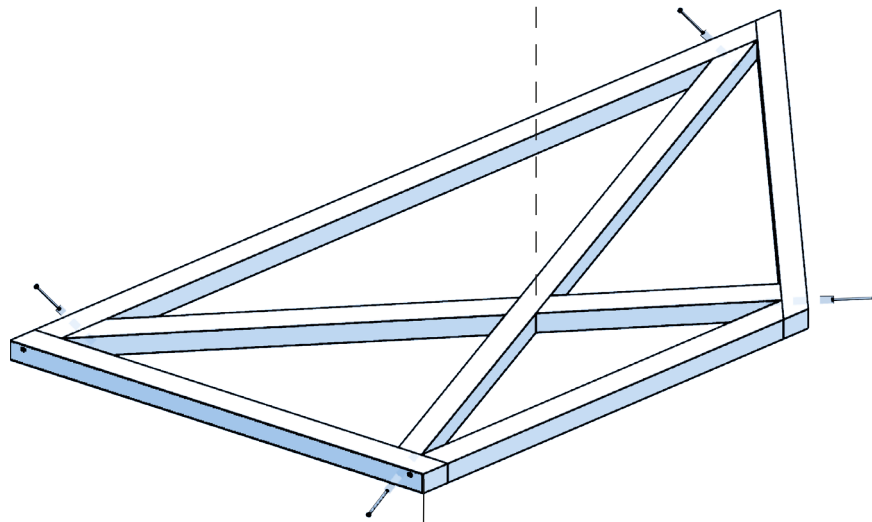
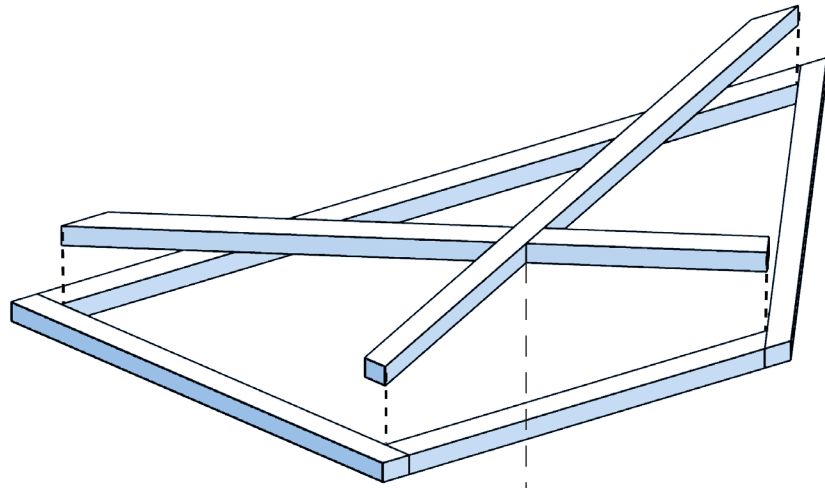

СТІЛЬНИЦЯ

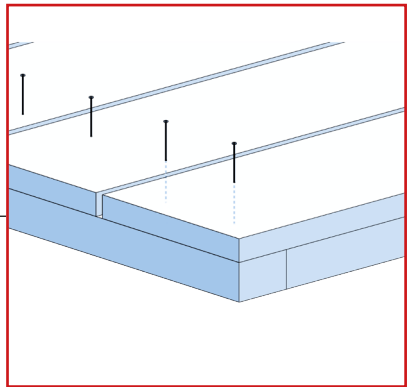
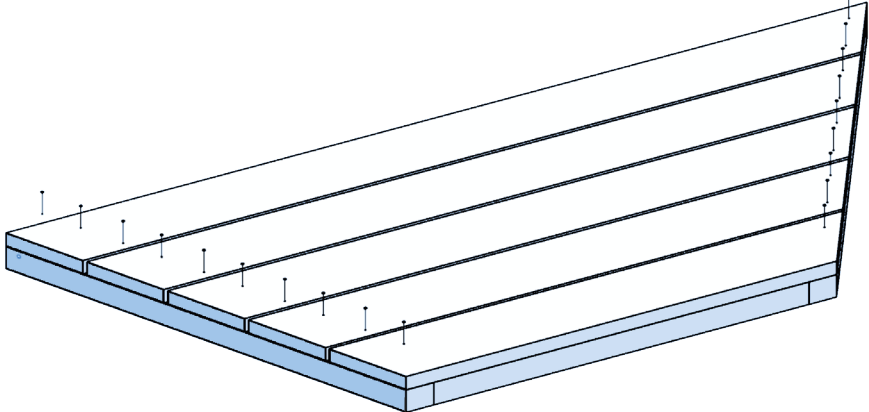
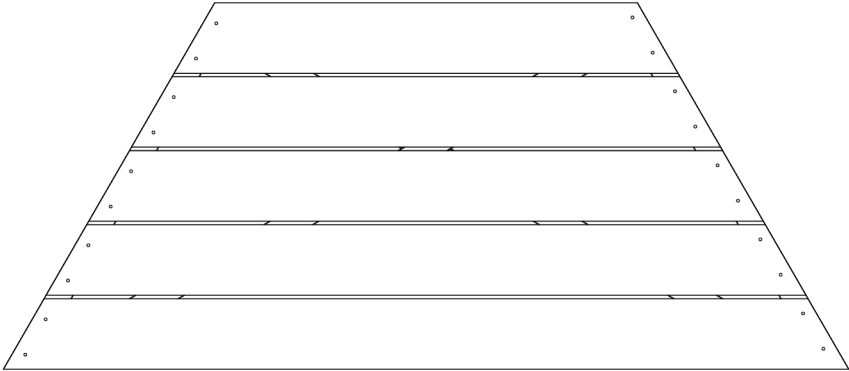

НІЖКИ СТОЛА ТА ЇХ КРІПЛЕННЯ

ПОРІЗКА НІЖОК

ВАРІАНТ 1

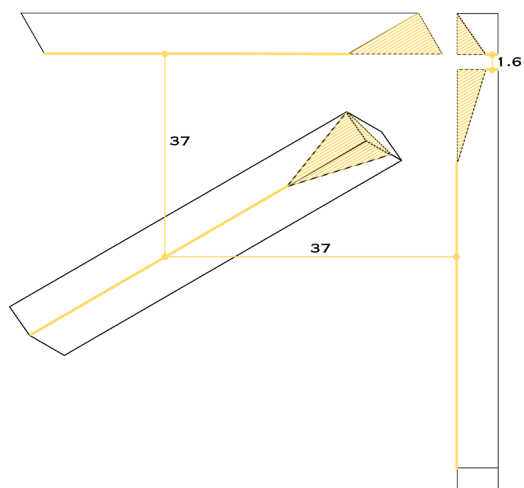

ВАРІАНТ 2

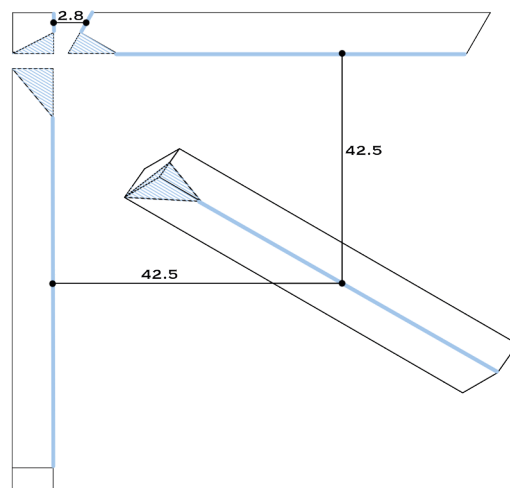

З ДВОХ СТОРІН ВІДМІРЮЮТЬСЯ
ДОВЖИНИ І СТАВЛЯТЬСЯ
2 ТОЧКИ + ОДНА ТОЧКА В
САМОМУ КУТКУ. І ПОТІМ ЦІ 3
ТОЧКИ З'ЄДНУЮТЬСЯ.

З'ЄДНАННЯ НІЖОК

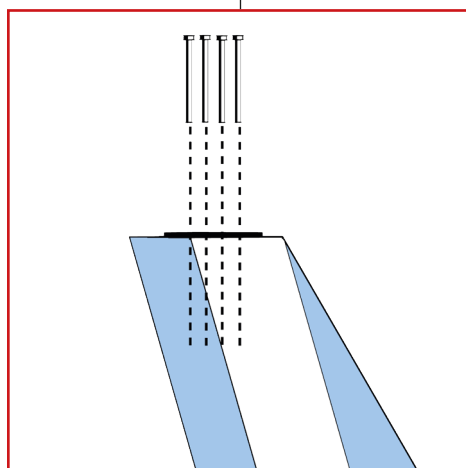
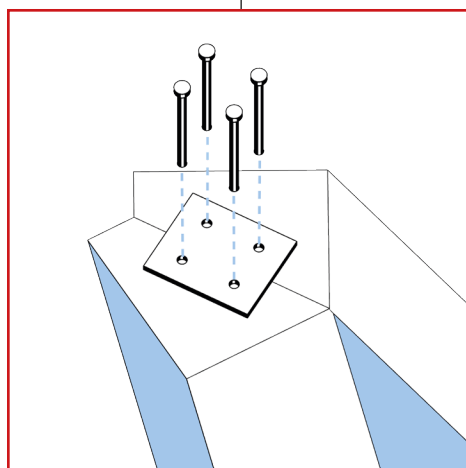
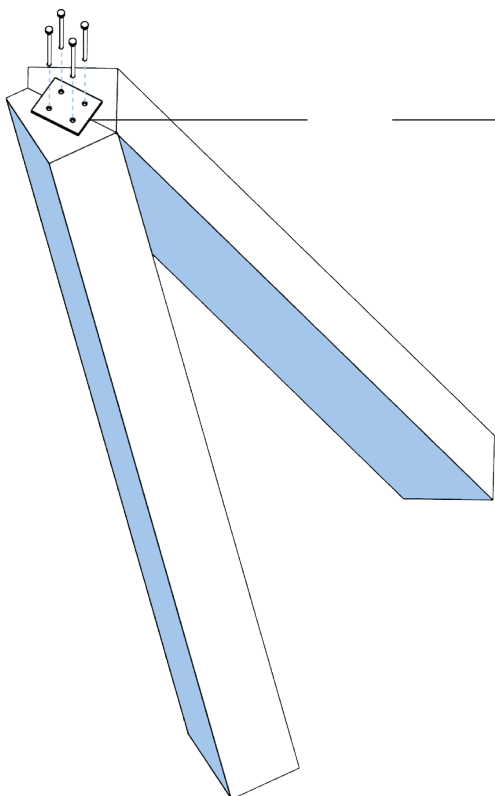

КРІПЛЕННЯ НІЖОК ДО КАРКАСУ

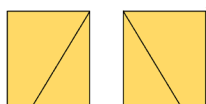
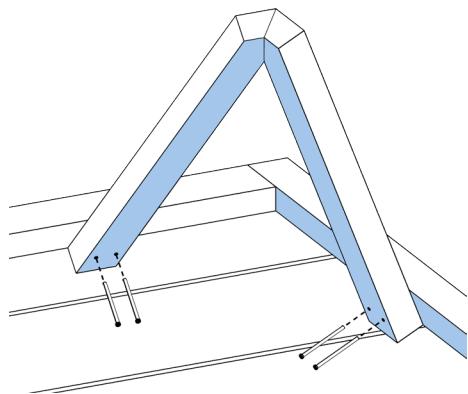

Ніжки тип-1

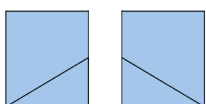

Ніжки тип-2

МАЄ БУТИ ДВІ ПАРИ СИМЕРИЧН
ИХ НІЖОК ОБОХ ТИПІВ

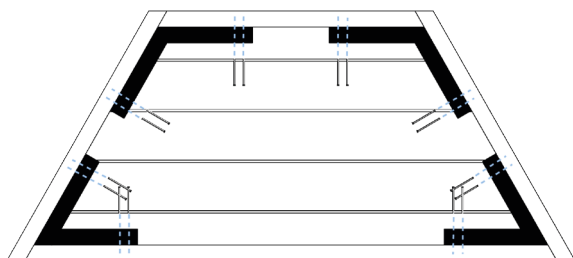
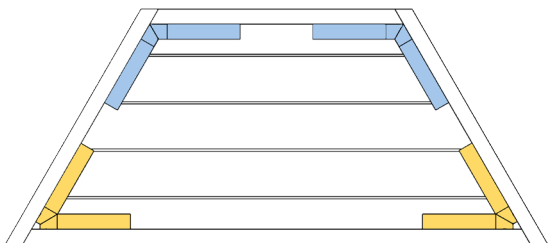

СЕРЕДНІЙ СТІЛ

СПЕЦИФІКАЦІЯ

СТІЛ 75СМ

	РОЗМІР ММ	КІЛЬКІСТЬ
БРУС	50x50x4000	4
ДОШКА	30x50x4000	2
ЦВЯХИ	2x50	20
ГВИНТИ	5x80	24
САМОРИЗИ	3,5x45	16
З'ЄДНУВАЛЬНІ ПЛАСТИНИ	2x30x35	4

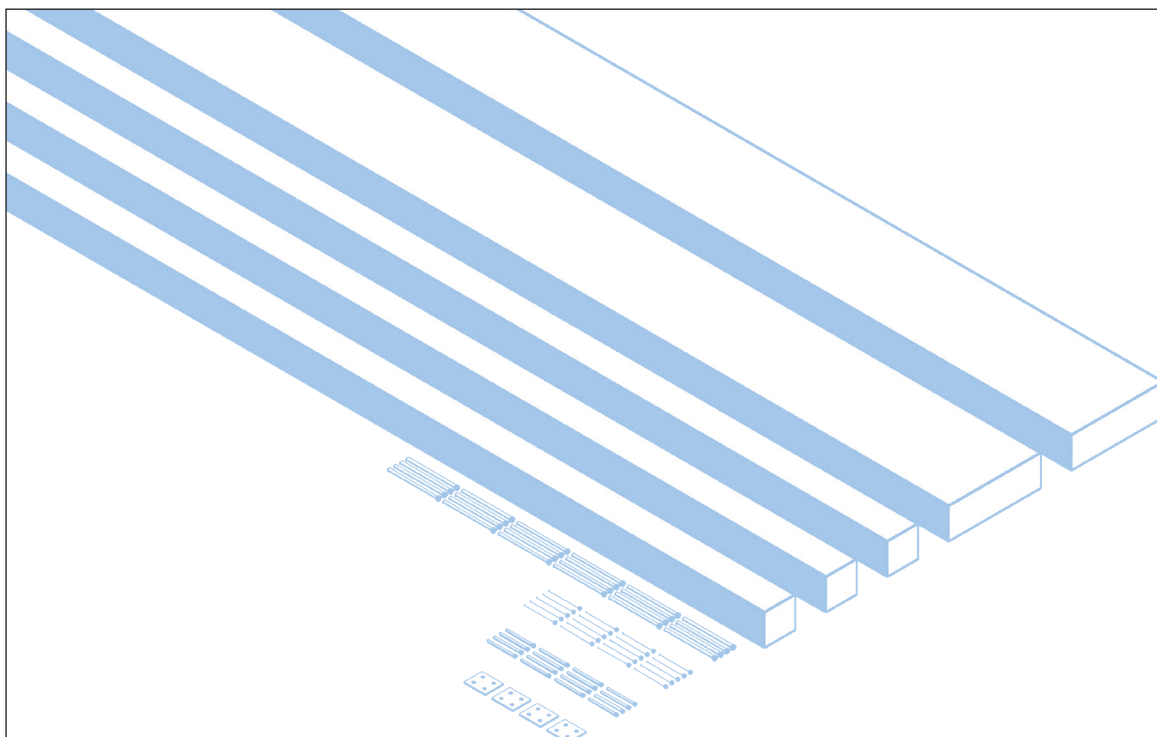

СЕРЕДНІЙ СТІЛ

ПОРІЗКА БАЛОК

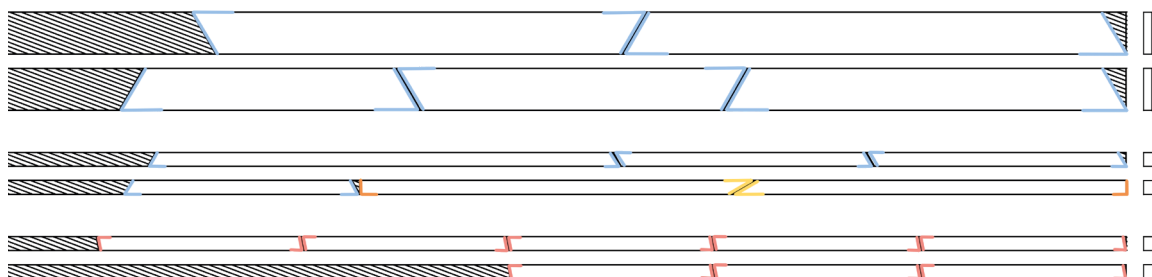
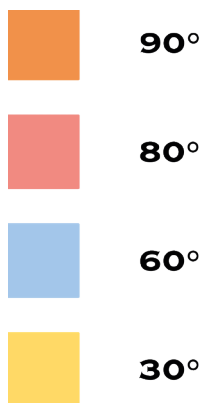

ДОВЖИНА ЗАВЖДИ ВІДМІРЯЄТЬСЯ ПО ДОВШІЙ СТОРОНІ

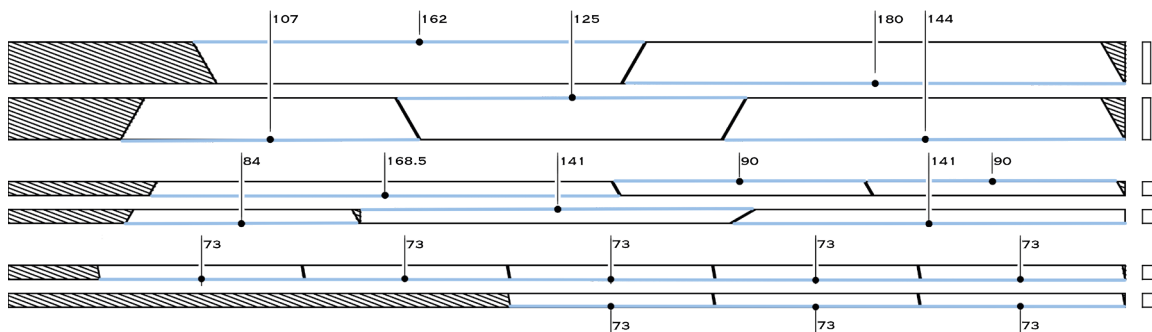

НІЖКИ СТОЛА ТА ЇХ КРІПЛЕННЯ

ПОРІЗКА НІЖОК

ВАРІАНТ 1

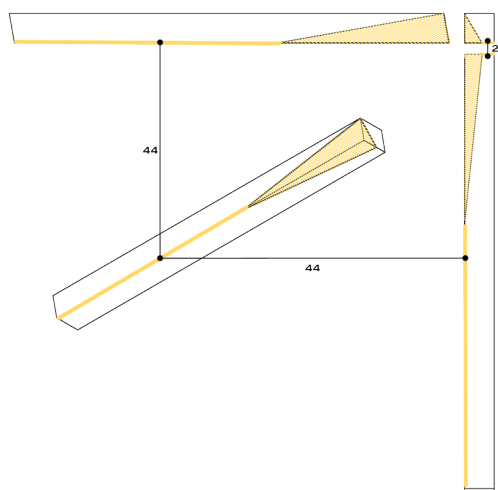

ВАРІАНТ 2

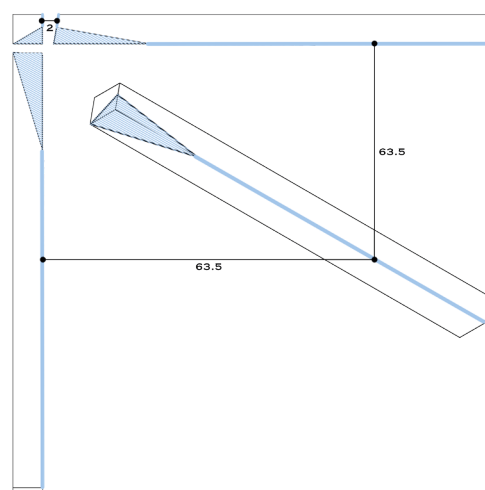

З ДВОХ СТОРІН ВІДМІРЯЮТЬСЯ
ДОВЖИНИ І СТАВЛЯТЬСЯ
2 ТОЧКИ + ОДНА ТОЧКА В
САМОМУ КУТКУ. І ПОТІМ ЦІ 3
ТОЧКИ З'ЄДНУЮТЬСЯ.

З'ЄДНАННЯ НІЖОК

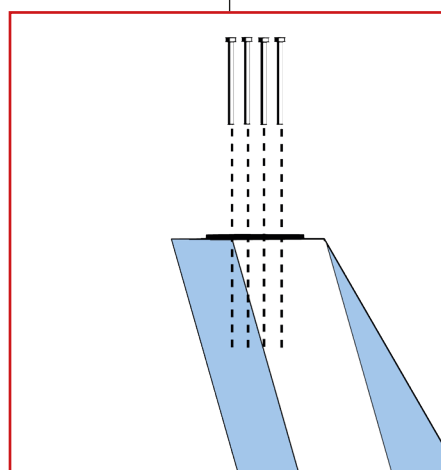
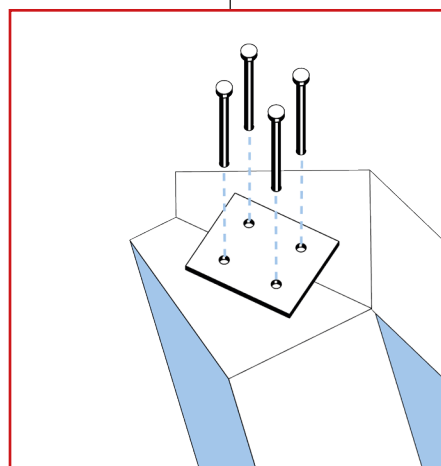
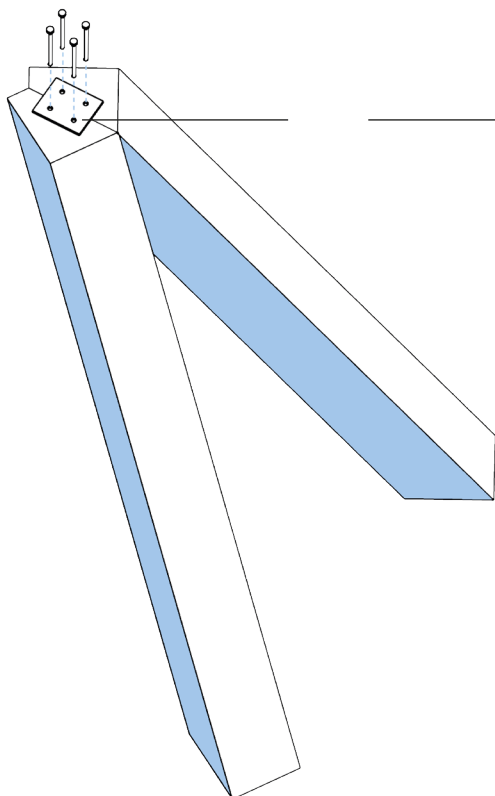

КРІПЛЕННЯ НІЖОК ДО КАРКАСУ

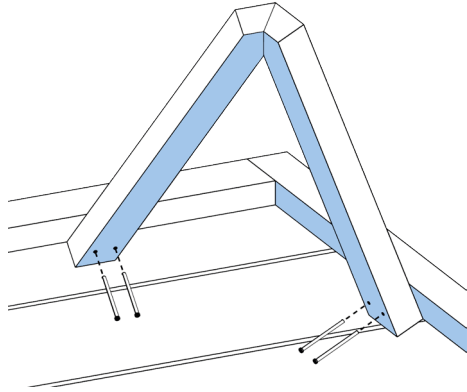

МАЄ БУТИ ДВІ ПАРИ СИМЕРИЧНИХ НІЖОК ОБОХ ТИПІВ

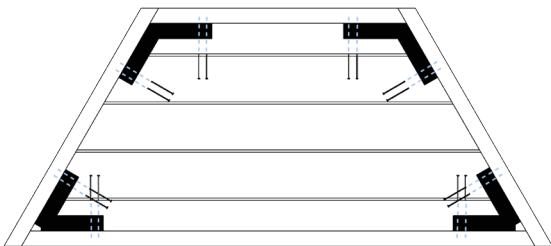
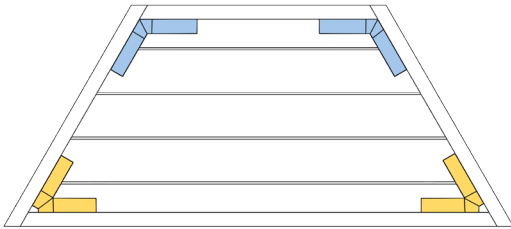

ВИСОКИЙ СТИЛ

СПЕЦИФІКАЦІЯ

СТИЛ 90СМ

	РОЗМІР ММ	КІЛЬКІСТЬ
БРУС	50x50x4000	4
ДОШКА	30x50x4000	2
ЦВЯХИ	2x50	20
ГВИНТИ	5x80	24
САМОРИЗИ	3,5x45	16
З'ЄДНУВАЛЬНІ ПЛАСТИНИ	2x30x35	4

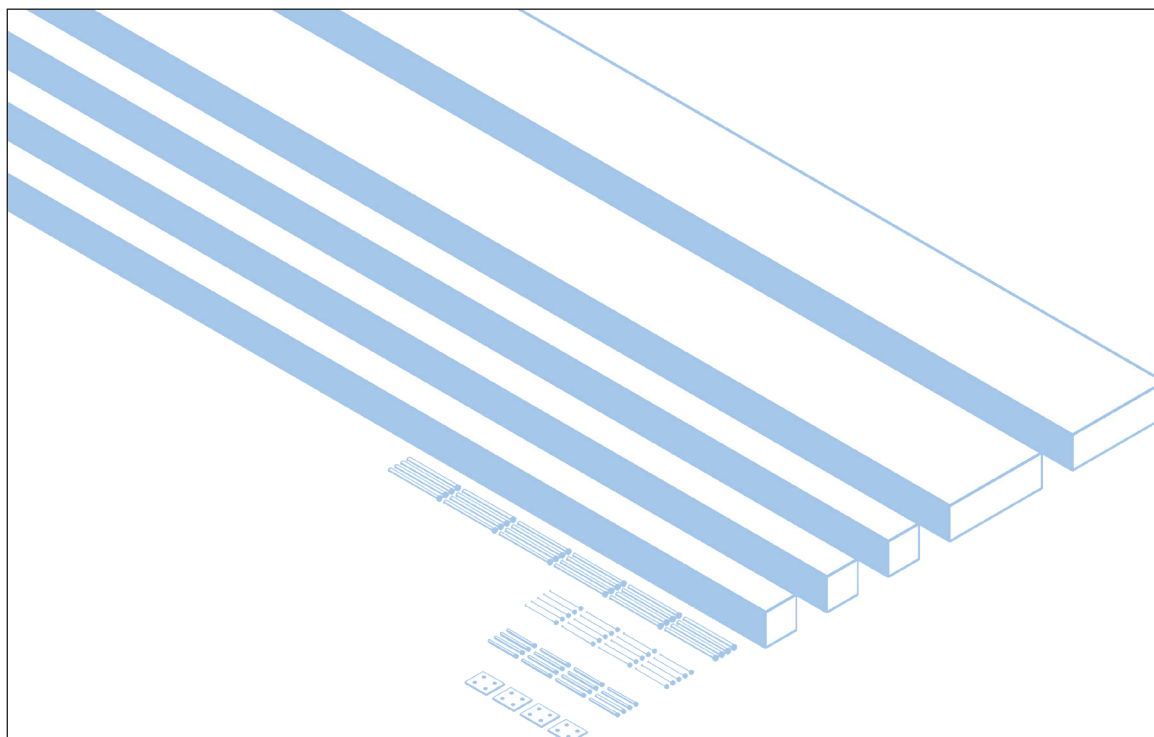

ВИСОКИЙ СТИЛ

ПОРІЗКА БАЛОК

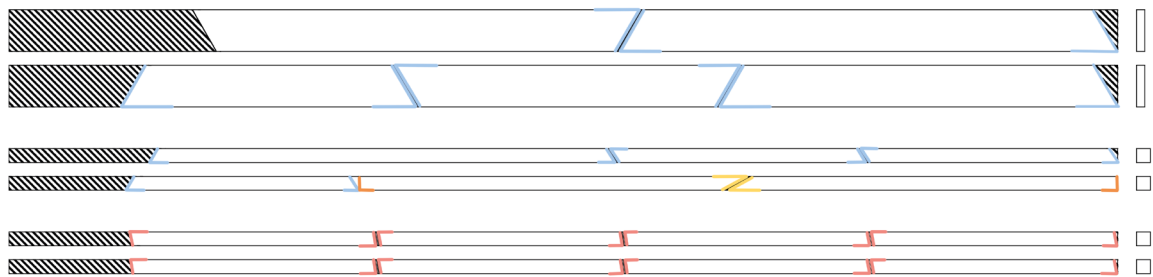
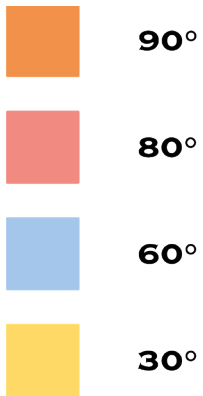

ДОВЖИНА ЗАВЖДИ ВІДМІРЯЄТЬСЯ ПО ДОВШІЙ СТОРОНІ

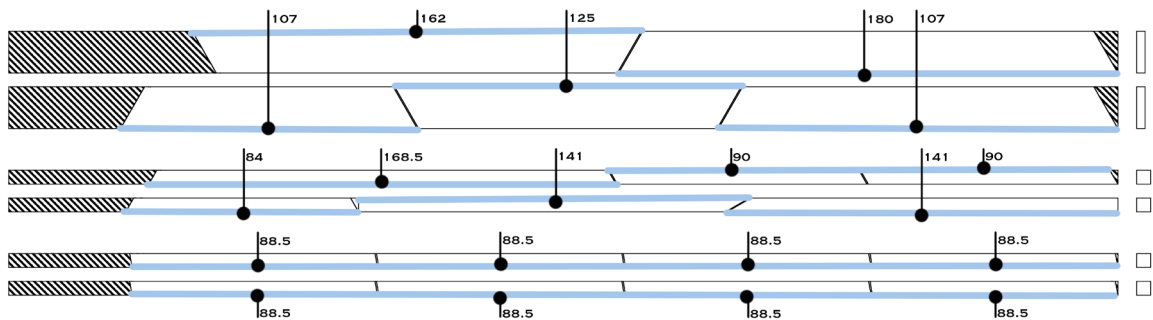

НІЖКИ СТОЛА ТА ЇХ КРІПЛЕННЯ

ПОРІЗКА НІЖОК

ВАРІАНТ 1

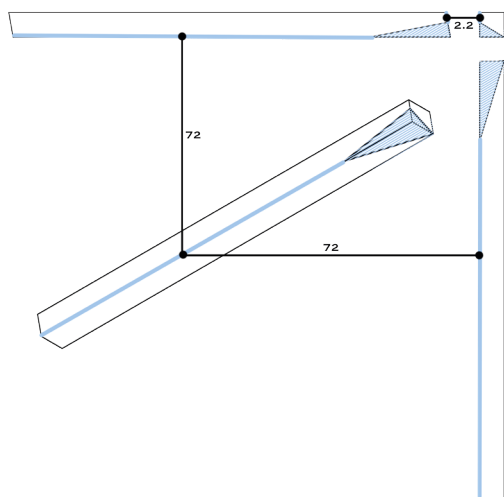

ВАРІАНТ 2

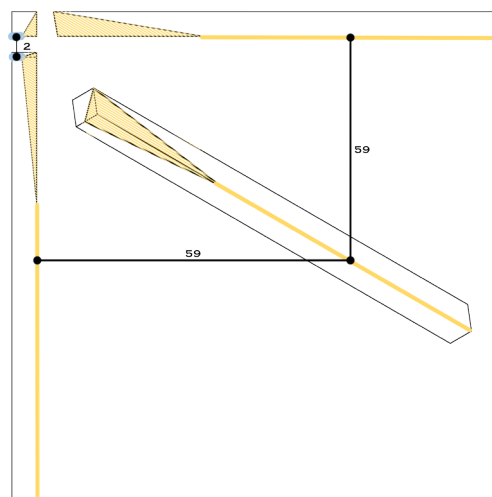

З ДВОХ СТОРІН ВІДМІРЯЮТЬСЯ
ДОВЖИНИ І СТАВЛЯТЬСЯ
2 ТОЧКИ + ОДНА ТОЧКА В
САМОМУ КУТКУ. І ПОТІМ ЦІ 3
ТОЧКИ З'ЄДНУЮТЬСЯ.

З'ЄДНАННЯ НІЖОК

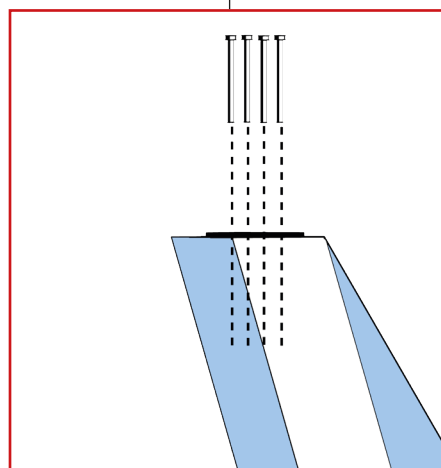
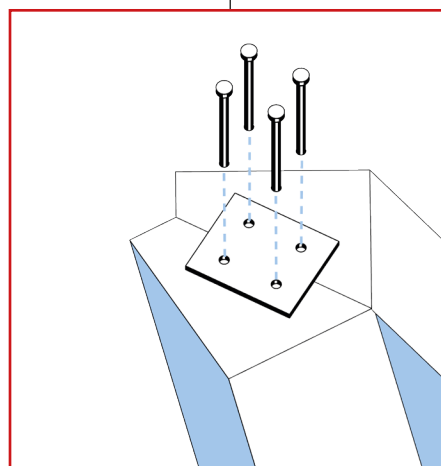
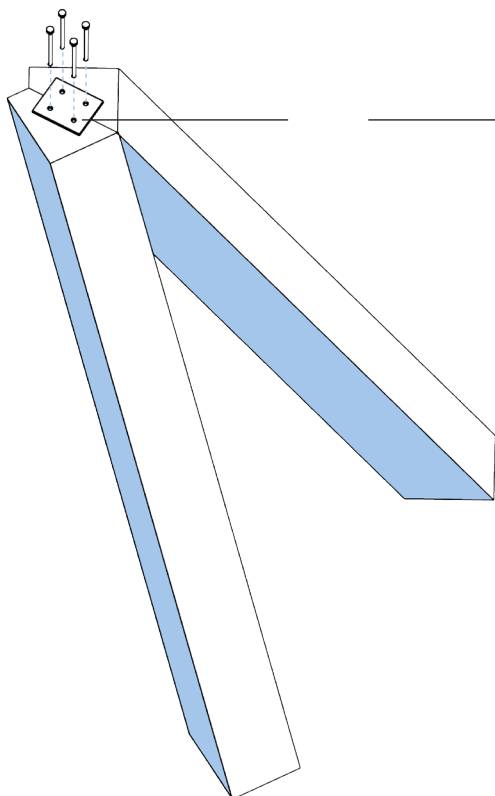

КРІПЛЕННЯ НІЖОК ДО КАРКАСУ

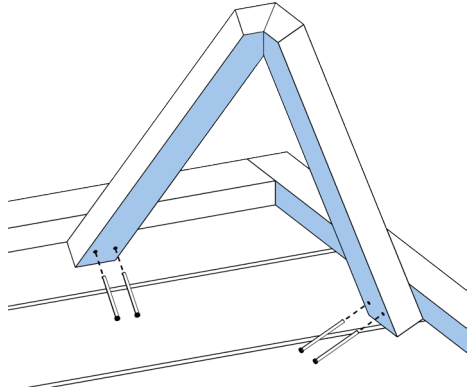

МАЄ БУТИ ДВІ ПАРИ СИМЕРИЧНИХ НІЖОК ОБОХ ТИПІВ

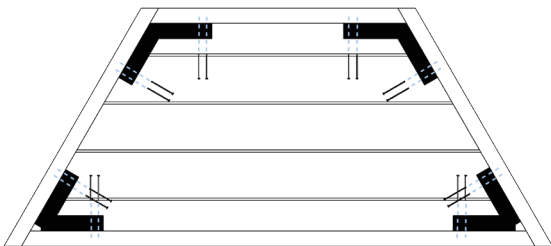
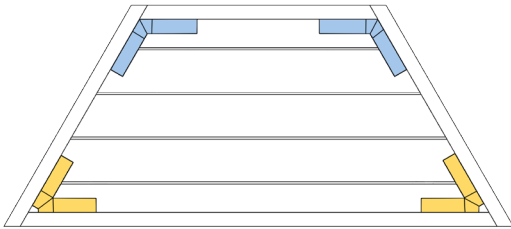

ΚΟΝΦΙΓΥΡΑΪΪ

